

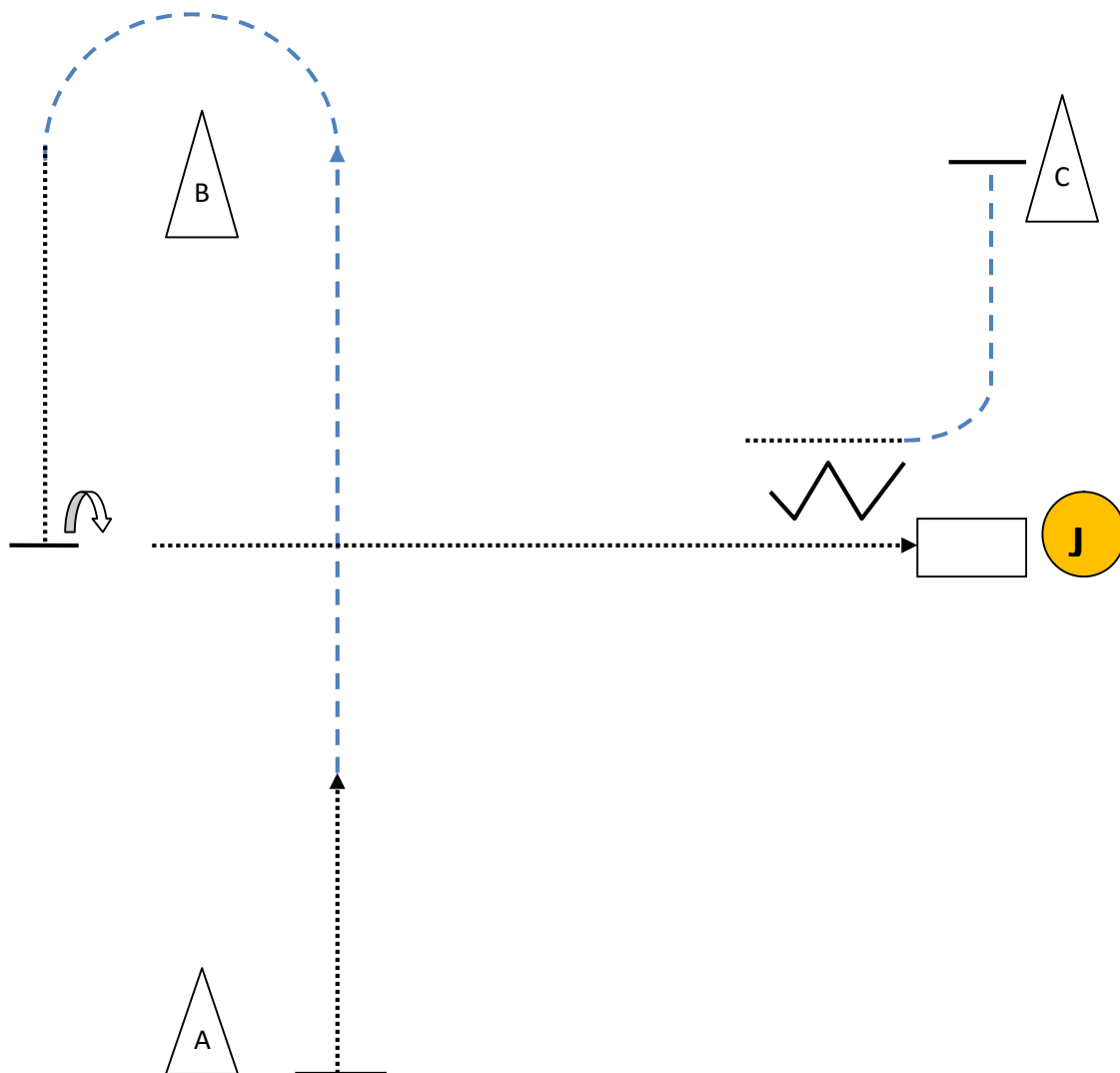

CONCOURS D'EQUITATION WESTERN
RETSCHWILLER
SHOWMANSHIP FFE CLUB 1
19 MAI 2019



Se tenir prêt en A.

1. Pas
2. Prendre progressivement le jog vers B et contourner B.
3. Prendre le pas après B. Arrêt au niveau du Juge.
4. $\frac{3}{4}$ pivot vers la droite.
5. Prendre le pas vers le Juge. Arrêt. Mise au carré.
6. Inspection.
7. Reculer de quelques pas. Prendre le jog. Arrêt au niveau de C.

Pas

Reculer

Jog - - - - -

Arrêt

Pivot

Mise au carré

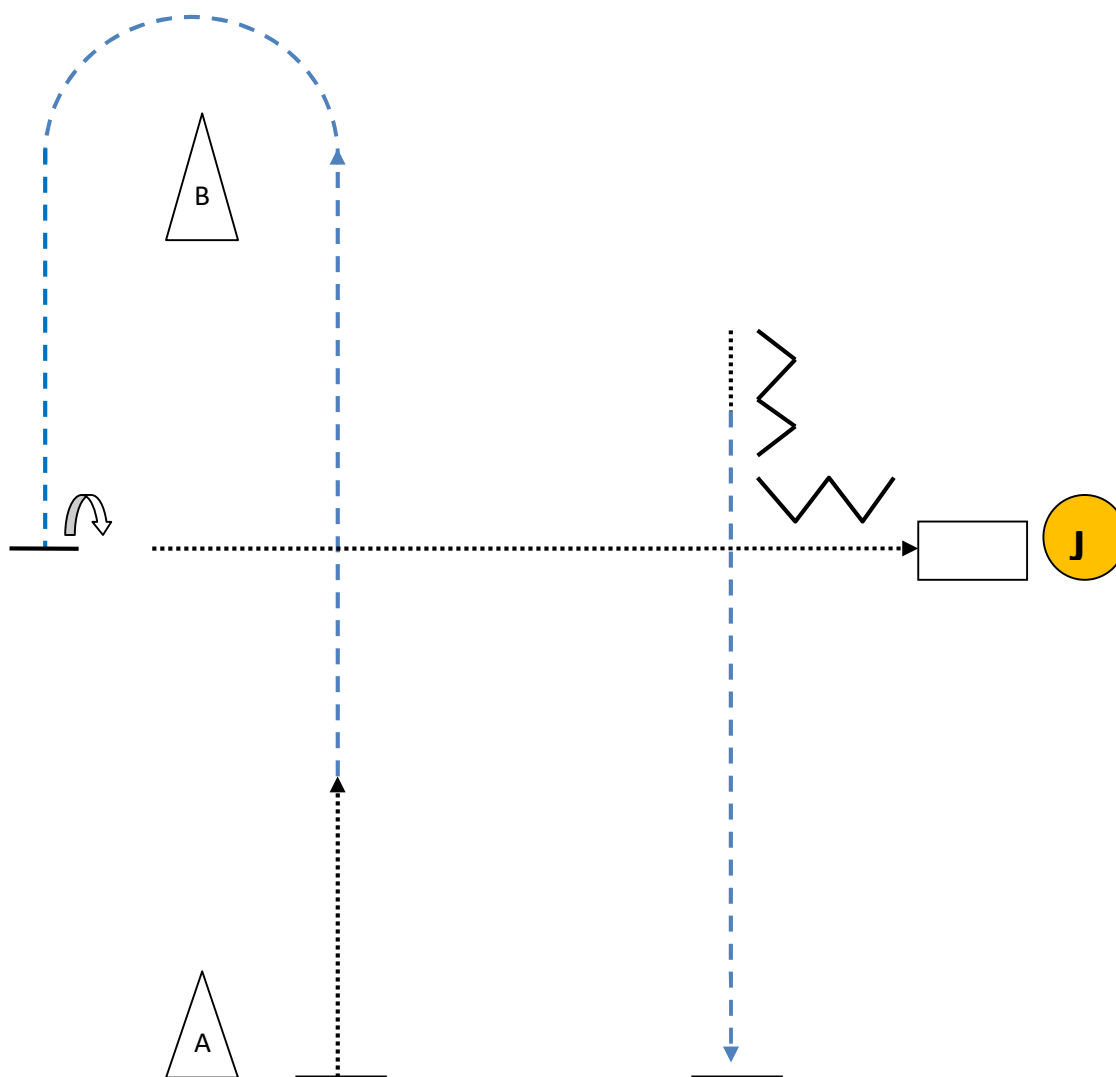

Se tenir prêt en A.

1. Pas
2. Prendre le jog vers B et contourner B au jog.
3. Arrêt au niveau du Juge.
4. 1 $\frac{3}{4}$ pivot vers la droite.
5. Prendre le pas vers le Juge. Arrêt. Mise au carré.
6. Inspection.
7. Reculer en .
- . Prendre le jog. Arrêt au niveau de A.

Pas

Reculer

Jog - - - - -

Arrêt ———

Pivot

Mise au carré



CONCOURS D'EQUITATION WESTERN
RETSCHWILLER
HORSEMANSHIP FFE CLUB 1
19 MAI 2019

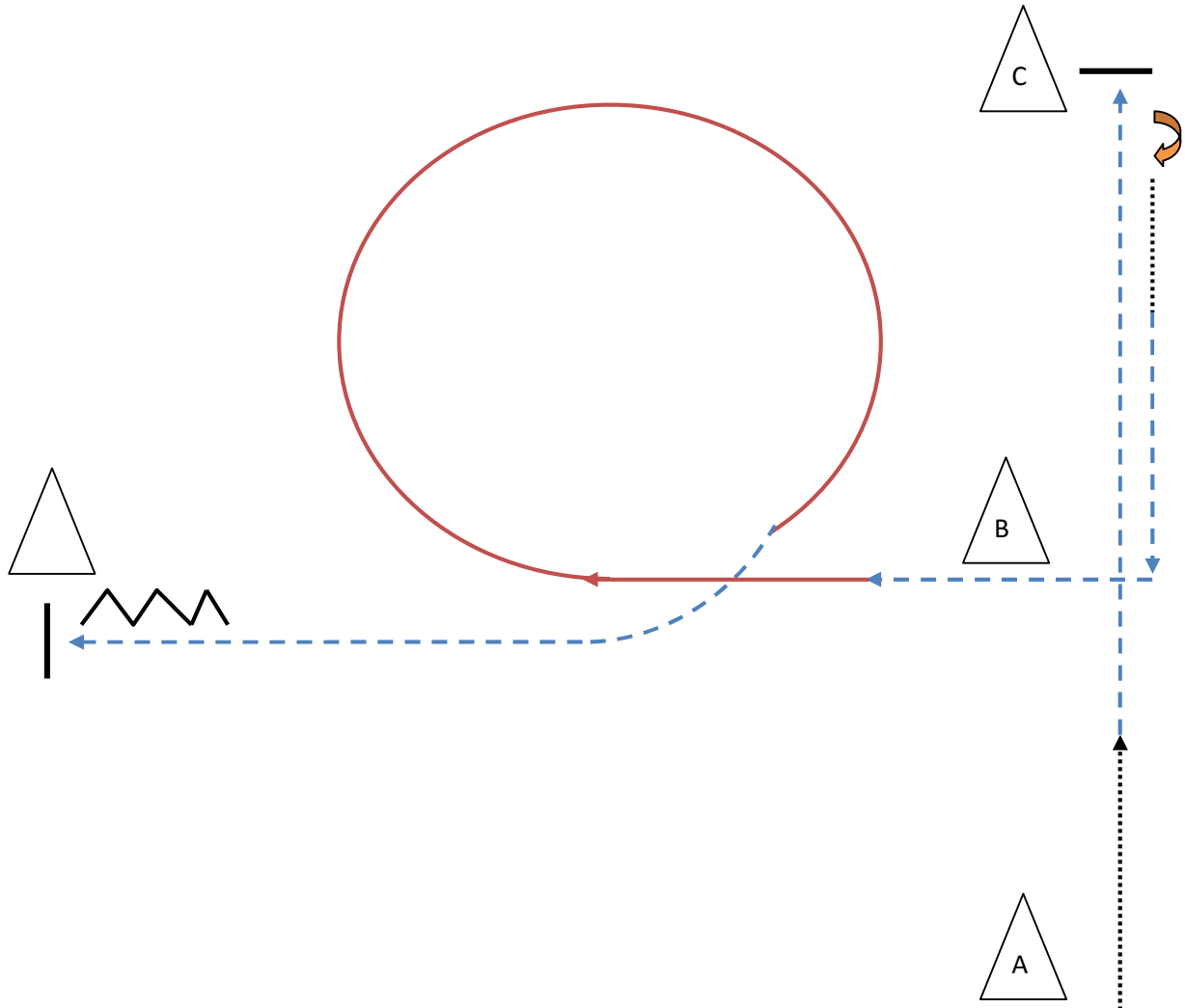

Se tenir prêt en A.

1. Pas
2. Prendre progressivement le jog entre A et B.
3. Arrêt en C. effectuer un pivot de 1 droite.
4. Prendre progressivement le jog puis le galop droite.
5. effectuer un grand cercle au galop droite.
6. Repasser progressivement au jog.
7. Arrêt en .
Reculer d une longueur de c eval environ.



Pas
Jog - - - - -
alop _____
alop allongé _____
Pivot ↻
Reculer ↯
Arrêt _____

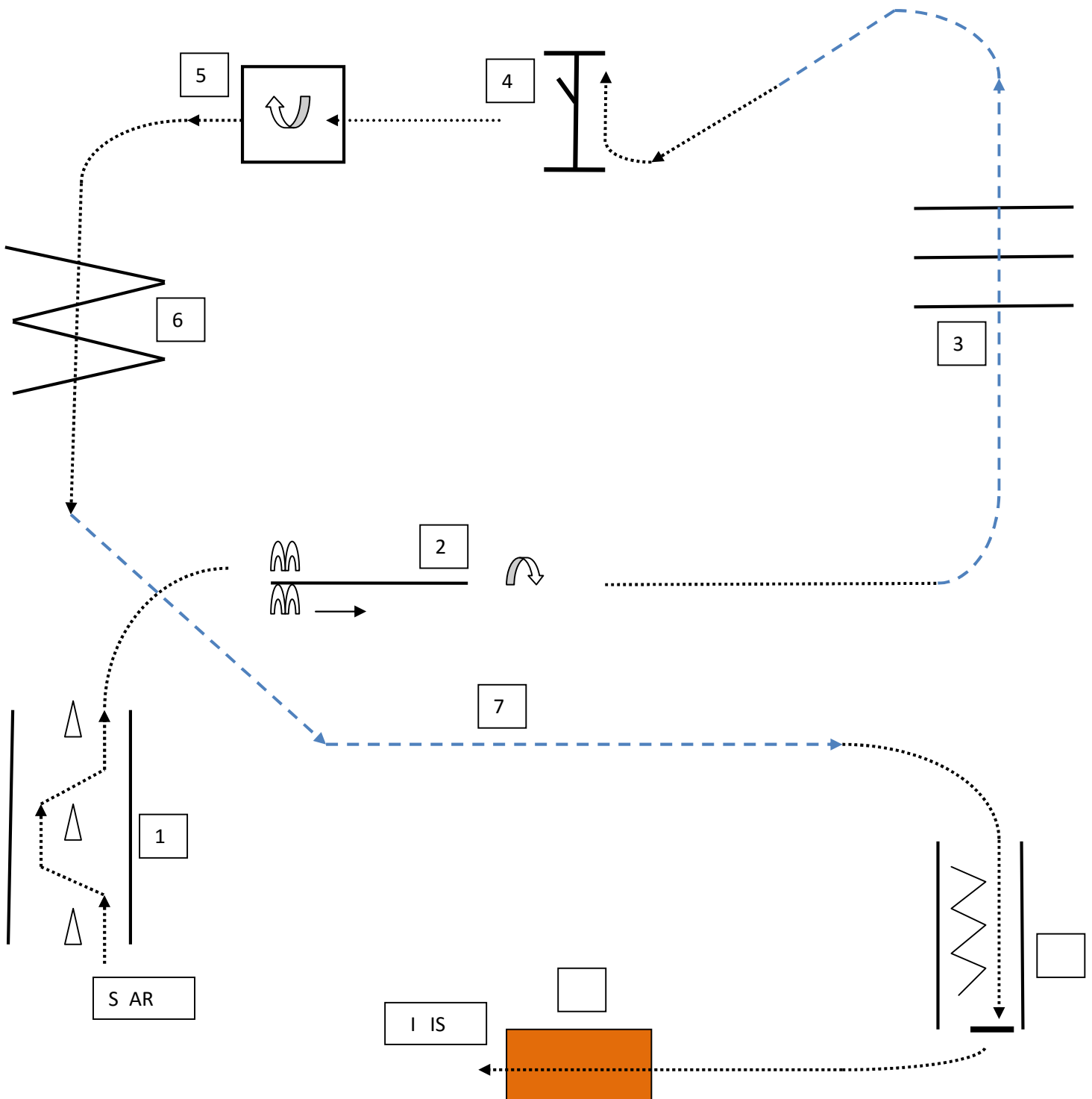

CONCOURS D'ÉQUITATION WESTERN
 RETSCHWILLER 19 MAI 2019
 TRAIL IN HAND FFE CLUB 1



1. Slalom au pas entre les c ones.
2. Pas de c té au dessus de la barre vers la droite.
3. Pivôt droite. Pas. Barres au jog.
4. Passer la porte.
5. Entrer dans le carré. 36 droite.
6. Barres au pas.
7. Jog. Transition au pas.
- Entrer dans le couloir. Arrêt. Reculer.
- Passer le pont au pas.

Pas	Pas de c té	 →
Jog	- - - - -	Arrêt	—
Slalom	—		
Reculer			
Pivôt			

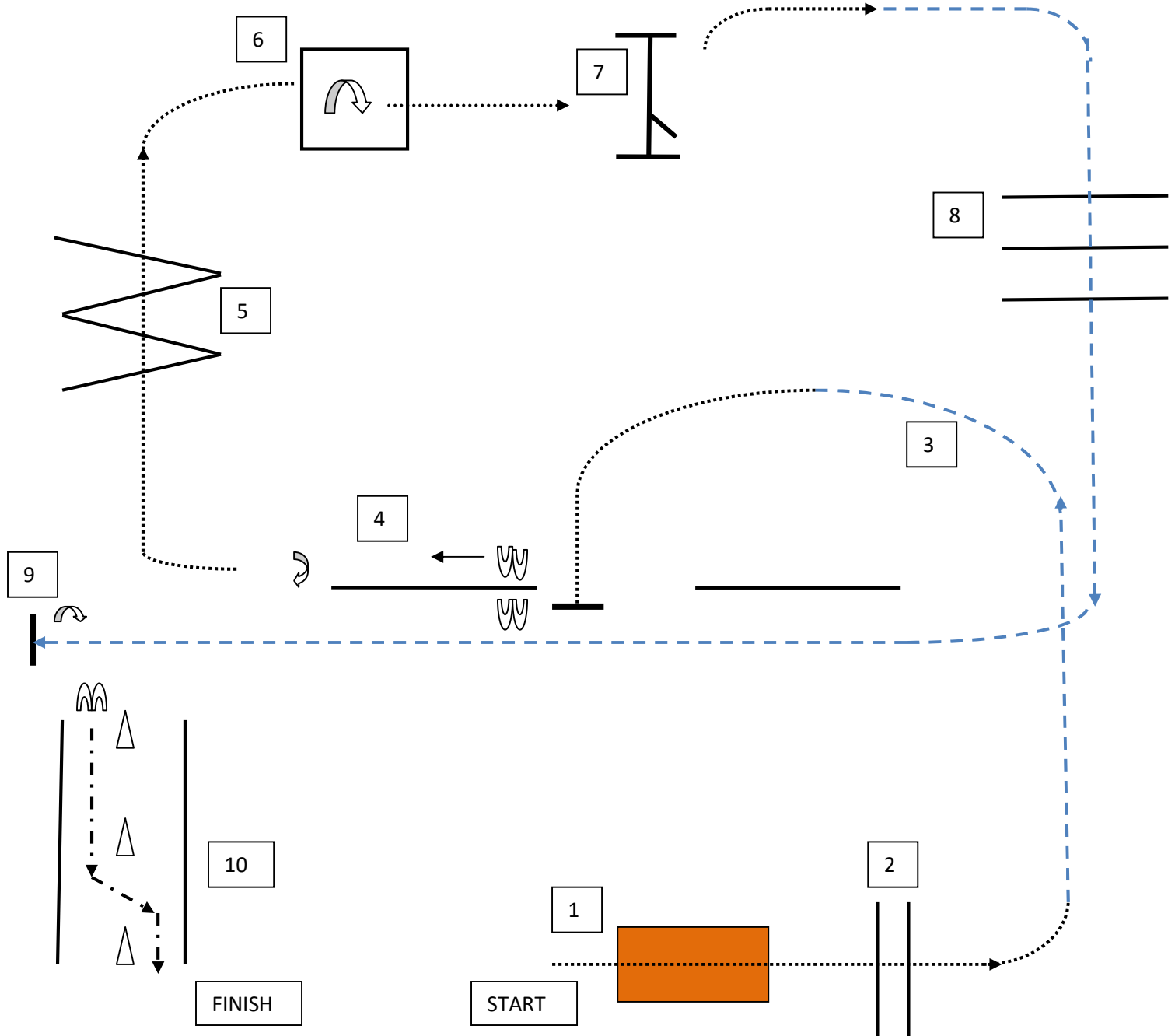

1. Passer le pont au pas.
2. Passer les barres au pas.
3. Prendre le jog. Transition au pas. Arrêt à la barre.
4. Pas de côté au-dessus de la barre vers la gauche.
5. 90° à droite. Barres au pas.
6. Entrer dans le carré. 360° à droite.
7. Passer la porte.
8. Barres au jog. Poursuivre au jog.
9. Arrêt. 90° à droite.
10. Reculer entre les cônes selon le dessin.

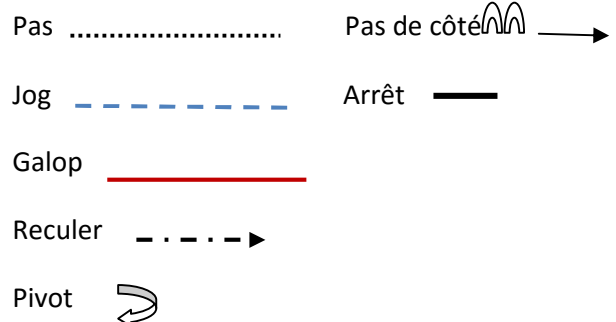

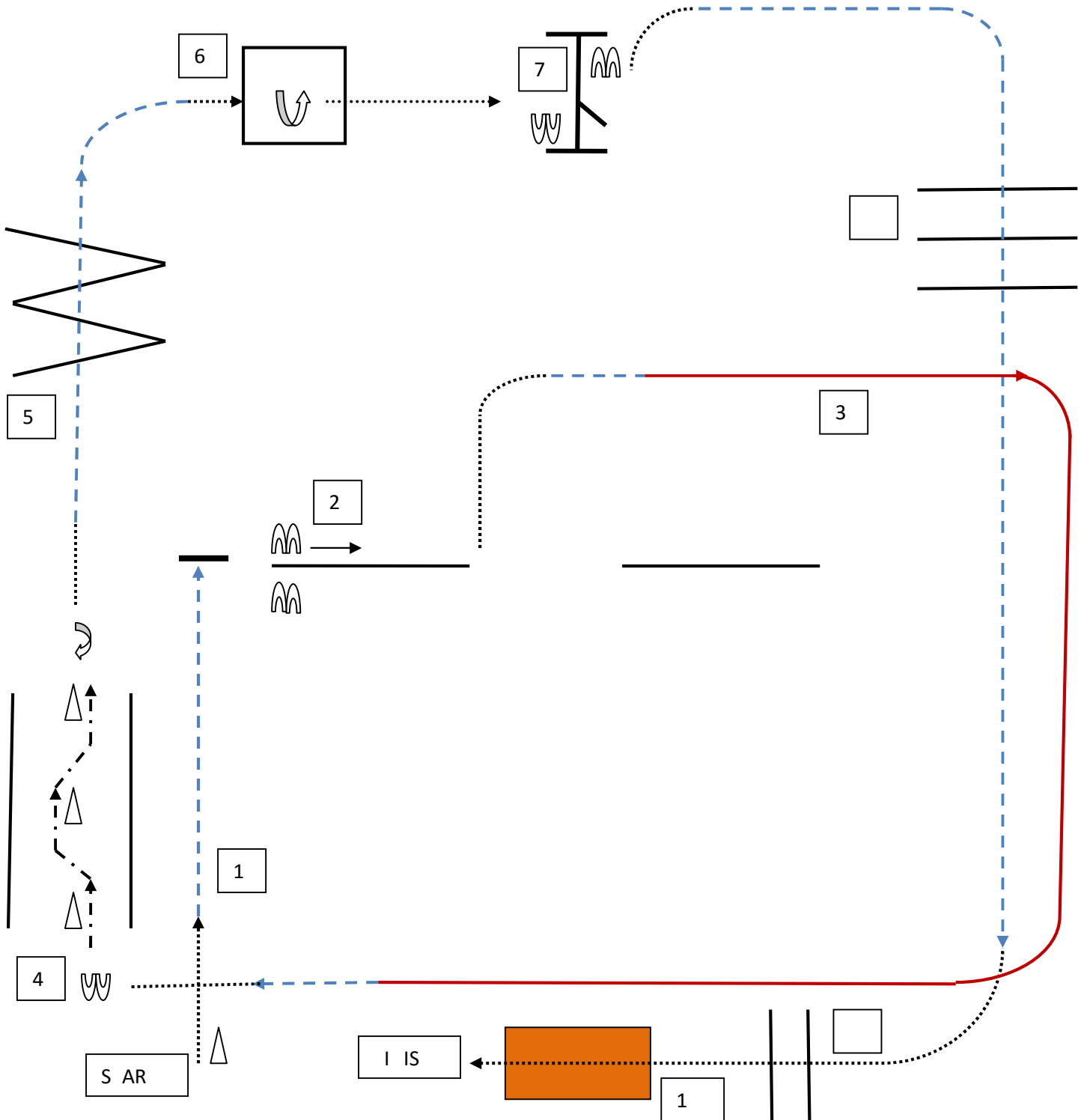

1. Prendre progressivement le jog. Arrêt
2. Pas de c té vers la droite au dessus de la barre.
3. Prendre progressivement le galop droite.
4. Transition progressive au pas. Reculer entre les carrés.
5. 1 droite. Barres au jog. .
6. Transition au pas. Entrer dans le carré. 36 gauche.
7. Passer le portail.
 . Barres au jog.
 . Transition progressive au pas. Barres au pas.
 1 . Passer le pont au pas.

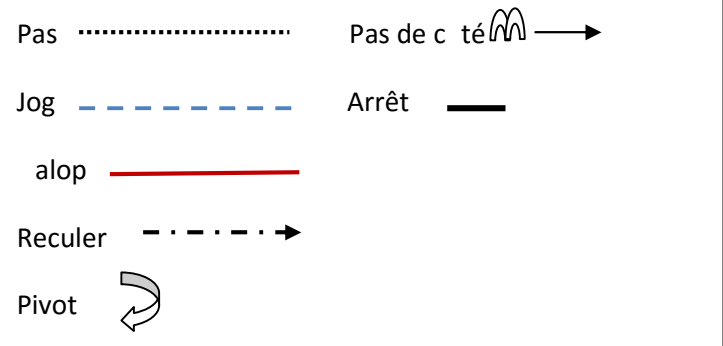



**CONCOURS D'EQUITATION WESTERN
RETSCHWILLER 19 MAI 2019
TRAIL FFE AMATEUR 1**

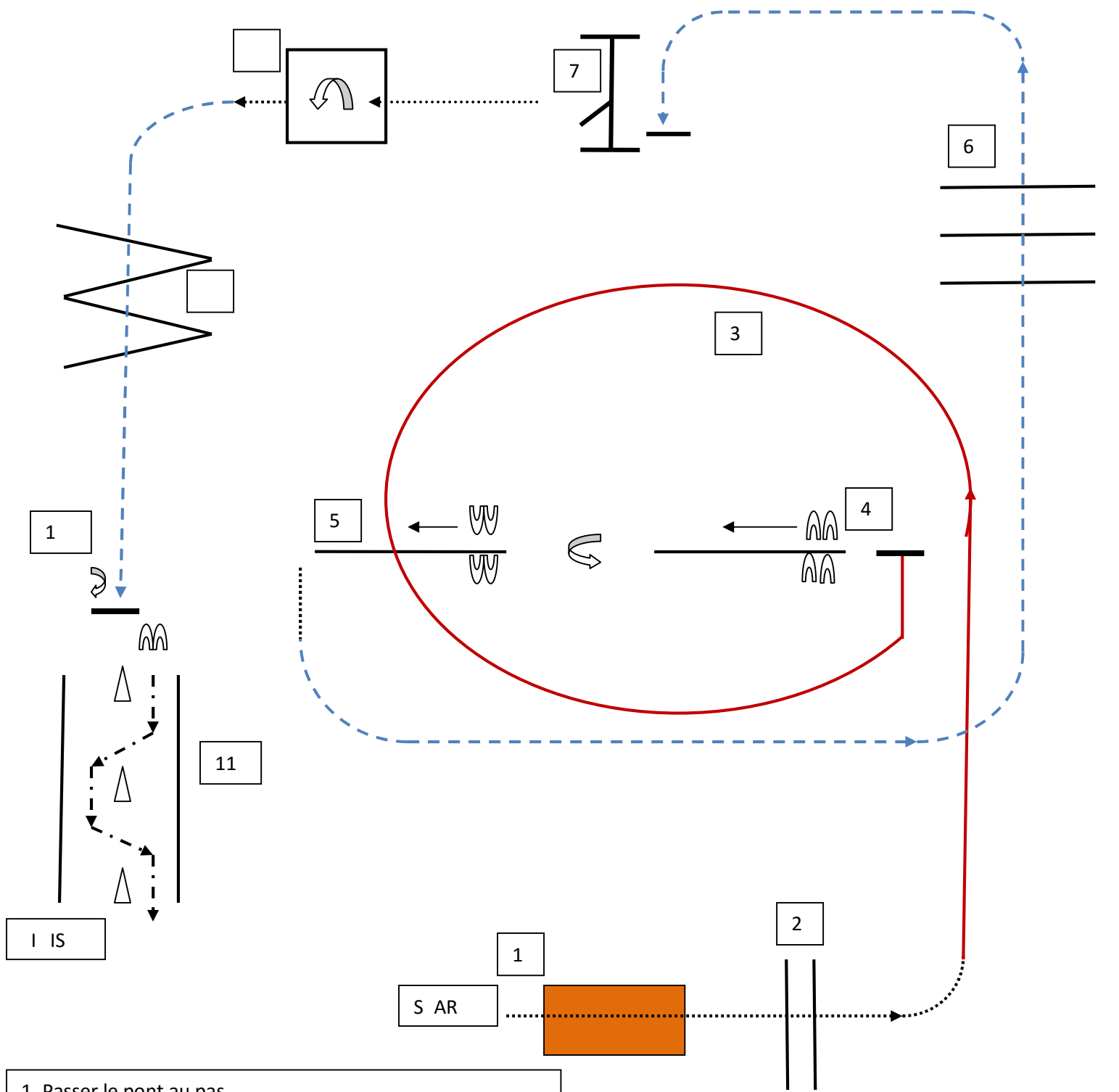



1. Passer le pont au pas.
2. Passer les barres au pas.
3. Prendre le galop gauche. Passer la barre.
4. Arrêt. Pas de cété au dessus de la barre vers la gauche.
5. 1 gauche. Pas de cété au dessus de la barre vers la droite.
6. Pas. Jog au dessus des barres. Arrêt la porte.
7. Passer la porte.
8. Entrer dans le carré au pas. 36 droite.
9. Barres au jog.
10. Arrêt. 1 droite.
11. Reculer entre les cônes.

Pas	Pas de cété
Jog - - - - -	Arrêt ———
Galop ———	
Reculer - - - - -	
Pivot	

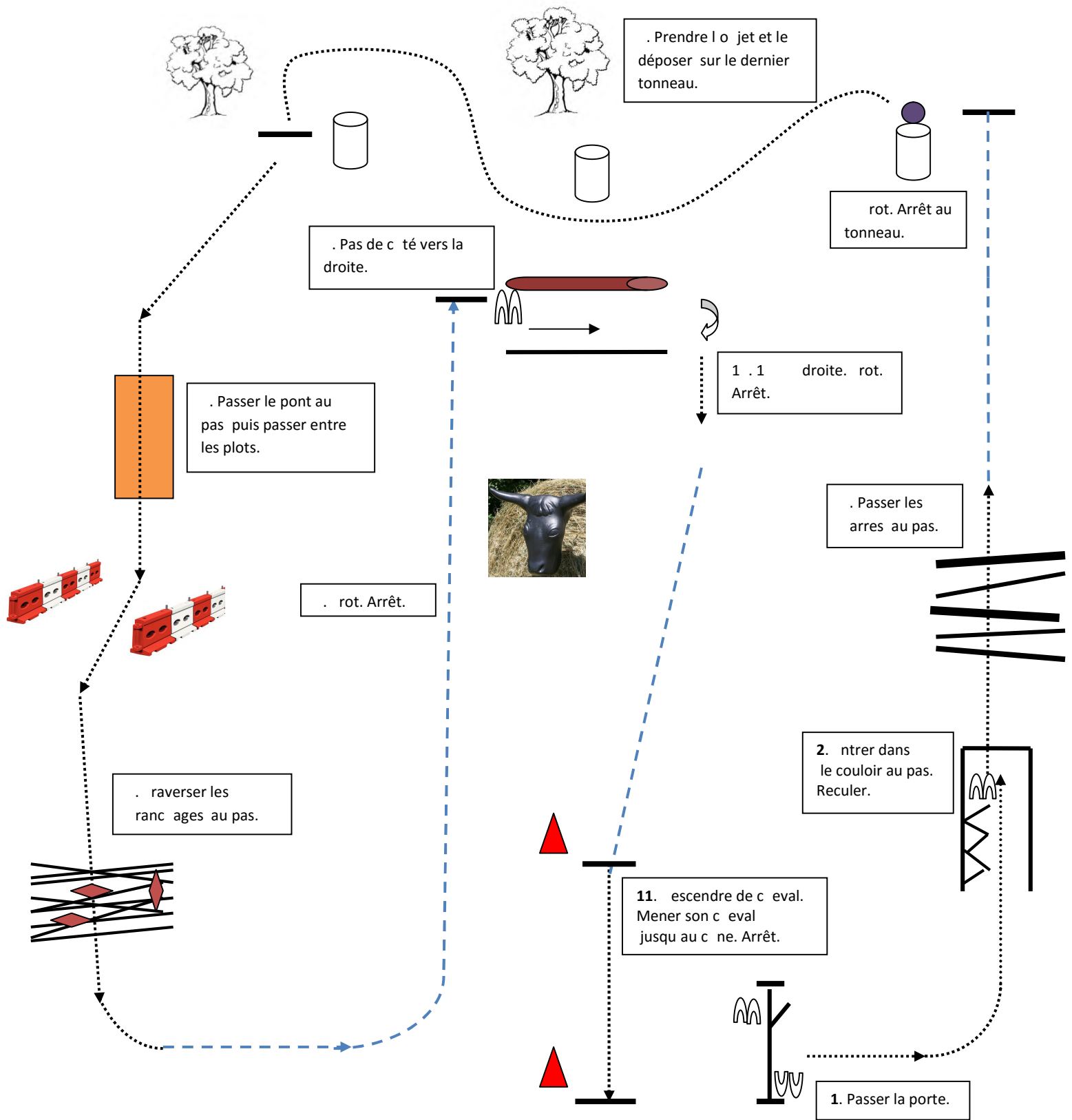
CONCOURS D'EQUITATION WESTERN
 RETSCHWILLER 19 MAI 2019
 RANCH TRAIL FFE CLUB 1



Pas rot - - - - - alop _____ Reculer  Pas de cété 

CONCOURS D'EQUITATION WESTERN
 RETSCHWILLER 19 MAI 2019
 RANCH TRAIL FFE AMATEUR 1

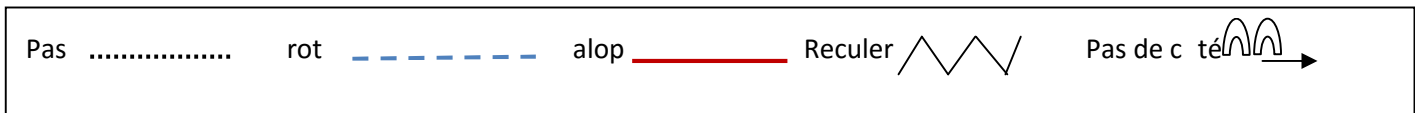
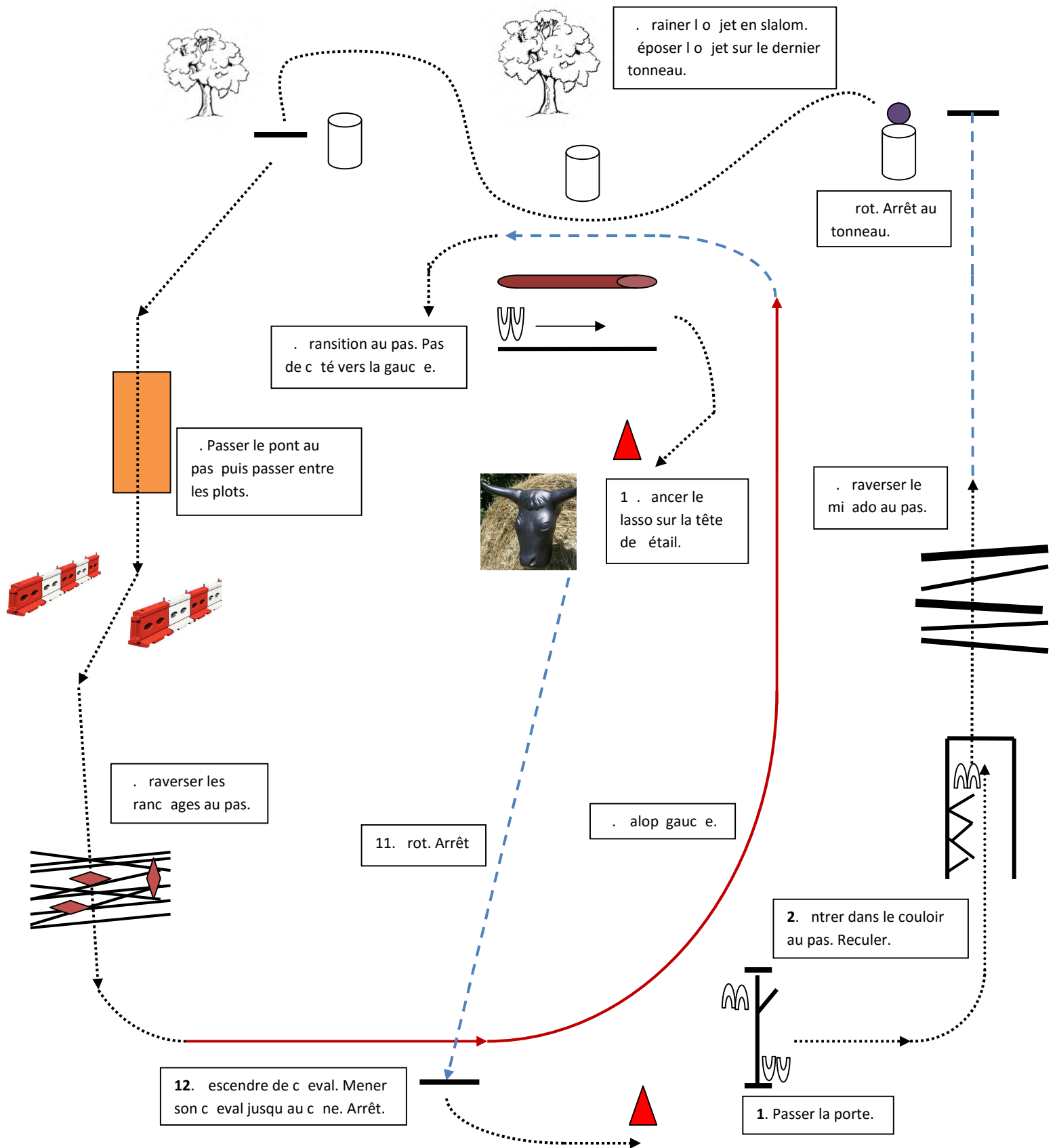

Art 1.2 – Ranch Riding

**CLUB 1
AMATEUR 1**

RANCH RIDING – PATTERN I

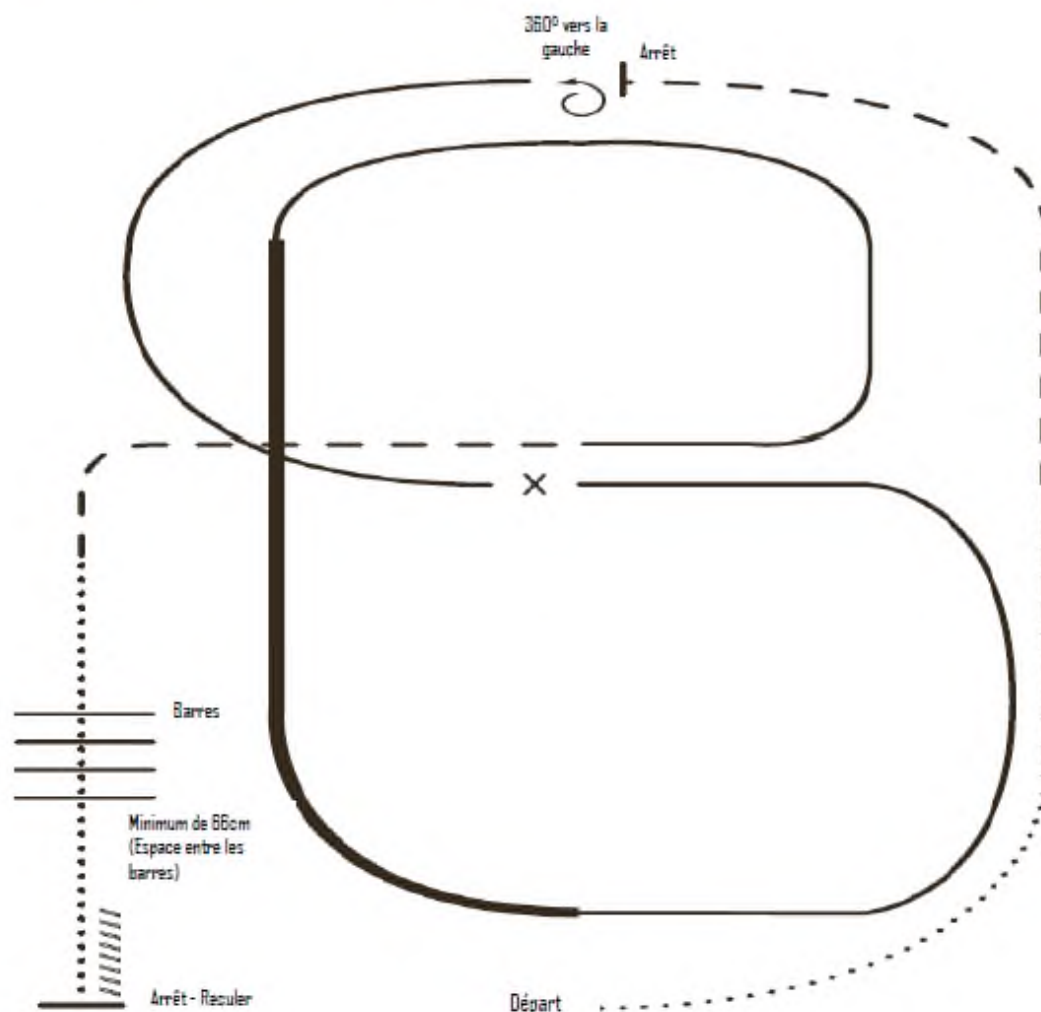

- X** Changer de pied
- Au pas
- - - - Au trot
- - - - Trot allongé
- ==== Galop
- ==== Galop allongé
- ////// Reculer

1. Au pas
2. Au trot
3. Trot allongé sur le haut de l'arène, arrêt
4. Spin 360° vers la gauche
5. Galop à gauche sur un 1/2 cercle jusqu'au centre
6. Changer de pied (décomposé ou à la volée)
7. Galop à droite sur un 1/2 cercle
8. Galop allongé sur le grand coté de l'arène (Galop allongé à droite)
9. Reprendre le galop au fond de l'arène et revenir au centre
10. Transition au trot allongé
11. Franchir les barres au pas
12. Arrêt, Reculer

REINING CLUB

Parcours C7

Marcher ou trotter jusqu'au centre du manège, face au mur de gauche, face au juge. Le cheval doit s'arrêter avant de commencer le parcours.

- 1) Effectuer deux spins à gauche
- 2) Partir au galop à gauche, effectuer trois cercles à gauche, les deux premiers grands et rapides, le troisième plus petit et plus lent.
Arrêt au centre.
- 3) Effectuer deux spins à droite
- 4) Partir au galop à droite. Effectuer trois cercles à droite, les deux premiers grands et rapides, le troisième plus petit et plus lent.
Arrêt au centre.
- 5) Partir au galop à gauche, effectuer 3/4 de cercle à gauche et effectuer un rollback à droite après la borne du centre à 6 mètres minimum du bord du manège.
- 6) Repartir au galop. Contourner l'extrémité du manège au galop à droite et effectuer un rollback à gauche après la borne du centre à 6 mètres minimum du bord du manège.
- 7) Repartir au galop. Contourner l'extrémité du manège au galop à gauche et arrêter après la borne du centre.
Reculer d'au moins trois mètres.

Marquer une pause pour signifier la fin du parcours.
Aller présenter le cheval et le mors au juge

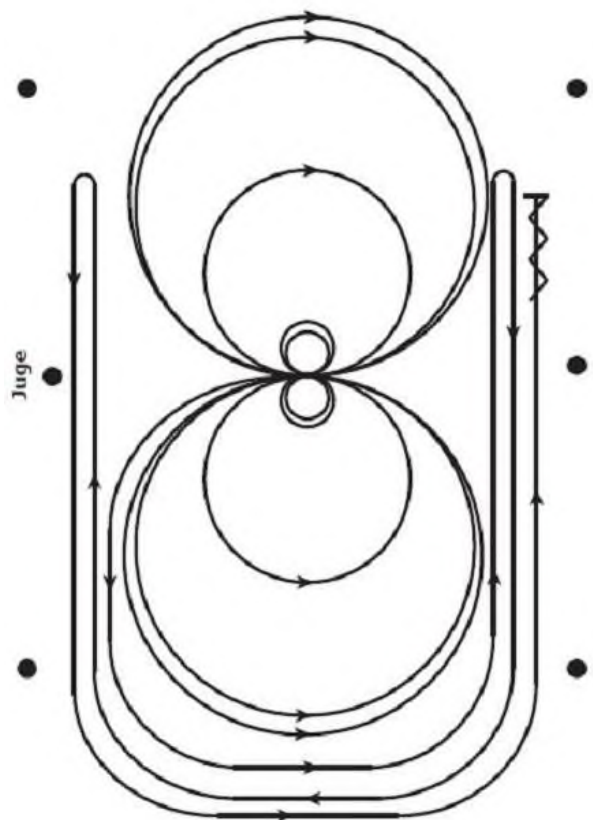

Parcours 5

Commencer au centre du manège face au mur gauche.
Les chevaux doivent être au pas ou à l'arrêt avant de démarrer le parcours.

- 1) Galoper sur le pied gauche, effectuer trois cercles à gauche : les deux premiers cercles grands et rapides, le troisième cercle petit et lent. Stopper au centre du manège. Hésiter.
- 2) Effectuer quatre spins à gauche. Hésiter.
- 3) Galoper sur le pied droit, effectuer trois cercles à droite : les deux premiers cercles grands et rapides, le troisième cercle petit et lent. Stopper au centre du manège. Hésiter.
- 4) Effectuer quatre spins à droite. Hésiter.
- 5) Galoper sur le pied gauche, effectuer un cercle grand et rapide à gauche, changer de pied au centre du manège, effectuer un cercle grand et rapide à droite, et changer de pied au centre du manège.
- 6) Continuer autour du cercle précédent à gauche mais ne pas fermer ce cercle. Continuer le long du côté droit du manège, passer la borne du centre et effectuer un roll-back à droite à au moins 6 mètres du mur. Aucune hésitation.
- 7) Repartir sur le cercle précédent mais ne pas fermer ce cercle. Continuer le long du côté gauche de l'arène et effectuer un roll-back à gauche à au moins 6 mètres du mur. Aucune hésitation.
- 9) Revenir autour du cercle précédent mais ne pas fermer ce cercle. Continuer le long du côté droit de l'arène, passer la borne du centre et effectuer un sliding stop à 6 mètres au moins du mur. Reculer d'au moins 3 mètres. Hésiter afin de démontrer la fin du parcours.

Le cavalier doit enlever et montrer la bride au Juge pré-désigné.

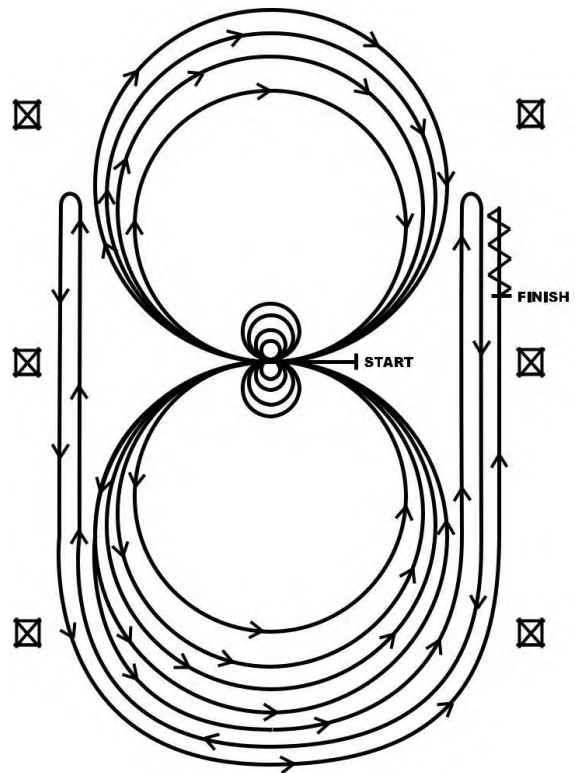

REINING AMATEUR ELITE

Parcours 10

- 1) Galoper, dépasser la borne du centre et effectuer un sliding stop. Reculer jusqu'au centre du manège ou au moins 3 mètres. Hésiter.
- 2) Compléter quatre spins vers la droite. Hésiter.
- 3) Compléter quatre spins et un quart vers la gauche de façon à ce que le poney / cheval soit face au mur ou à la clôture de gauche. Hésiter.
- 4) Commenant sur le pied droit, effectuer trois cercles vers la droite : les deux premiers cercles grands et rapides, le troisième cercle petit et lent. Changer de pied au centre du manège.
- 5) Effectuer trois cercles vers la gauche : le premier cercle petit et lent, les deux autres grands et rapides. Changer de pied au centre du manège.
- 6) Commencer un grand cercle rapide vers la droite mais ne pas refermer ce cercle. Galoper parallèlement au côté droit du manège et dépasser la borne du centre. Effectuer un roll-back vers la gauche à au moins 6 mètres du mur ou de la clôture. Aucune hésitation.
- 7) Continuer en revenant dans les traces du cercle précédent mais ne pas refermer ce cercle. Galoper parallèlement au côté gauche du manège et dépasser la borne du centre. Effectuer un roll-back vers la droite à au moins 6 mètres du mur. Aucune hésitation.
- 8) Continuer en revenant dans les traces du cercle précédent mais ne pas refermer ce cercle. Galoper parallèlement au côté droit du manège et dépasser la borne du centre. Effectuer un sliding stop à au moins 6 mètres du mur. Hésiter afin de démontrer que le parcours est terminé.

Le cavalier doit enlever et montrer la bride au Juge pré-désigné.

